



ASUNTO: TECO 930 - Nuevo modelo de equilibradora universal de banco

Estimados señores:

Tenemos el placer de informarles que está disponible para la venta el nuevo modelo de equilibradora universal de banco **TECO 930** para ruedas de camión, autobuses, transporte ligero y vehículos.

En versión de lanzamiento con motor o en versión de lanzamiento manual (hand spin).

Compacta y ligera. Es la más pequeña de la gama pero cuenta con los programas más avanzados presentes en los modelos de franja superior.

IDEAL PARA EL SERVICIO MÓVIL, TALLERES Y GARAJES CON ESPACIO LIMITADO

Visor digital luminoso con doble pantalla regulable por el usuario para el acceso inmediato e intuitivo a todos los programas y funciones

Grupo de medición de nueva generación.
Eficiente y fiable con eje de **40 mm**



Elevador ruedas integrado
accionado manualmente sin pedales incómodos. Eleva ruedas de hasta 150 kg de peso permitiendo un centrado óptimo de las ruedas

CARACTERÍSTICAS PRINCIPALES:

- **Baja velocidad de equilibrado** (80 rpm camión/100 rpm vehículo) para reducir los tiempos de lanzamiento, limitar los riesgos causados por piezas en rotación y permitir un ahorro energético
- **Medidor interno Autoselettivo 2D** para la adquisición automática de distancia y diámetro 28" con activación automática de los programas de equilibrado
- **Medidor virtual del ancho rueda**
- Modalidad de equilibrado **DYN, STATICA, ALU y ALUP** (pesos adhesivos en las superficies internas de la llanta)
- Tres sistemas para el posicionamiento de los contrapesos adhesivos:
 - **manualmente en posición hora 12 6** (método convencional);
 - **manualmente en posición hora 6**
 - asistido con **puntero láser** en posición hora 6 (opcional).
- **Freno eléctrico** en la versión con motor. **Freno neumático** en la versión de lanzamiento manual
- Programas especiales de serie:
 - **Peso oculto** (Hidden Weight) para ocultar el peso detrás de los radios
 - **Optimización desequilibrios** (opcional) para minimizar el desequilibrio estático de la rueda
 - **Multioperador**
- **Modalidad ahorro energético**
- **Actualización software por usb**

EQUIPO





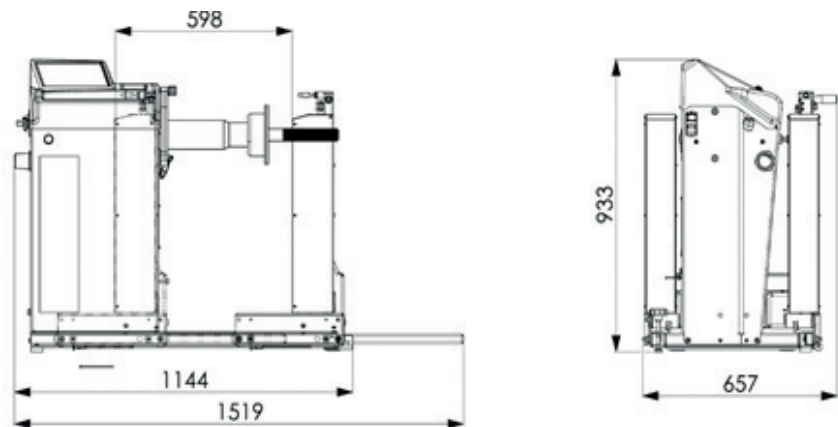



DIMENSIONES





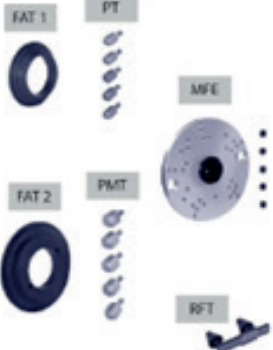

Para una correcta gestión y una identificación más fácil, a continuación, se indican las referencias para los pedidos del producto:

CÓDIGO	ALIMENTACIÓN	DESCRIPCIÓN
0-21609300/16	200÷230V/1Ph/50-60Hz	TECO 930 MO DE LANZAMIENTO CON MOTOR
0-21609301/16	200÷230V/1Ph/50-60Hz	TECO 930 HS DE LANZAMIENTO MANUAL

RECOMMENDE ACCESSORIES

	<p>GTR40 EVO - Premium steel quick nut (suitable for TECO930 MOT)</p>	<p>8-21100275</p>
	<p>GTV40 -Basic ring nut (suitable for TECO930 MOT)</p>	<p>8-21900194</p>
	<p>GTM40 - Basic ring nut (only suitable for TECO930 HS)</p>	<p>8-21100272</p>
	<p>ART40 EVO - Premium Heavy-Duty adaptor Kit for 10-8-6 holes</p>	<p>8-21100269</p>
	<p>KCT40 EVO - Heavy-Duty cones kit - \varnothing 159 ÷ 180 mm/ 198 ÷ 204 mm - \varnothing 220 ÷ 281 mm</p>	<p>8-21100268</p>
	<p>ARU40 EVO - Centering cones kit for car wheels \varnothing 42 ÷ 156 mm)</p>	<p>8-21900191</p>
	<p>L&L KIT - LASER & LED KIT</p>	<p>8-21100238</p>

	<p>LASER BLADE KIT - New accessory available to integrate a laser blade in the Autosel of the measuring detectors</p>	<p>8-21120022</p>
	<p>TRUCK TROLLEY KIT for an easier handling of the wheel to calibrate</p>	<p>8-21101400</p>
	<p>ROLL-BAR KIT - Safety roll-bar</p>	<p>8-21101401</p>
	<p>ACCESSORY RACK - Accessory holder</p>	<p>8-21101402</p>